



Micro e Maxi Stand

La scelta ideale per il supporto a terra di tutti i tipi di unità motocondensanti, mini-split, VRV/VRF e pompe di calore.

CARATTERISTICHE ↓ PRINCIPALI

- ✓ Adatto a tutte le unità.
- ✓ Lunghezza regolabile.
- ✓ Altezza regolabile.
- ✓ Carico massimo fino a 450 kg.

PROPRIETÀ ↓

- ✓ Telaio zincato.
- ✓ Verniciato a polvere in nero.
- ✓ Resistente alle temperature da -40 °C a +80 °C.
- ✓ Garanzia di qualità secondo ISO 9001 e ISO 14001.

OPZIONALE ↓

- (Venduto separatamente)
- ✓ Antivibranti fino a 450 kg di carico.
 - ✓ Supporto per vaschette Micro e Maxi.

Descrizione	Cod. Art
Supporto Micro	BN8410
Supporto Maxi	BN8411
Supporto per vaschetta Maxi	BN8412
Supporto per vaschetta Micro	BN8413
Antivibranti TACCO 450 kg (confezione da 4)	9898-040

BN8410
Supporto Micro
Peso: 11.5 kg



BN8411
Supporto Maxi
Peso: 16 kg



OPZIONALE ↓

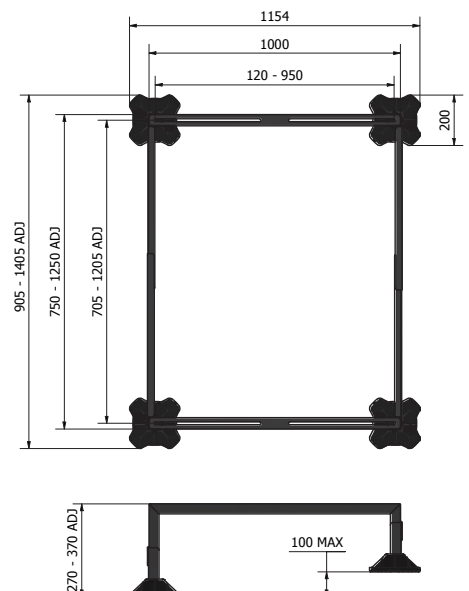
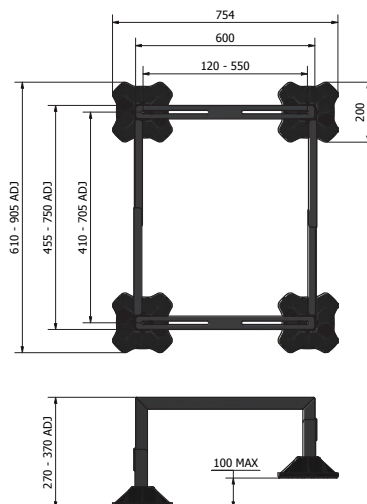

Misure soggette a possibili variazioni.