



Mini Telaio e kit di estensione

Mini Telaio: per il supporto di piccole unità di condensazione e pompe di calore.

Ideale per il montaggio a terra o in ambienti protetti dal vento.

CARATTERISTICHE PRINCIPALI

- Adatto alla maggior parte dei mini split e delle pompe di calore
- Facile regolazione per adattarsi a qualsiasi esigenza
- Kit in scatola completo dei componenti necessari
- Possibilità di installare più unità grazie al kit di estensione

IL KIT INCLUDE

Componenti	Telaio	Ext.
200mm Piede e Tappetino	× 4	× 2
900mm Barra finale	× 2	× 1
700mm Barra trasversale	× 2	–
570mm Barra trasversale	–	× 2
Kit fissaggio	× 1	× 1

Mini telaio BN8100 & Kit di estensione BN8101

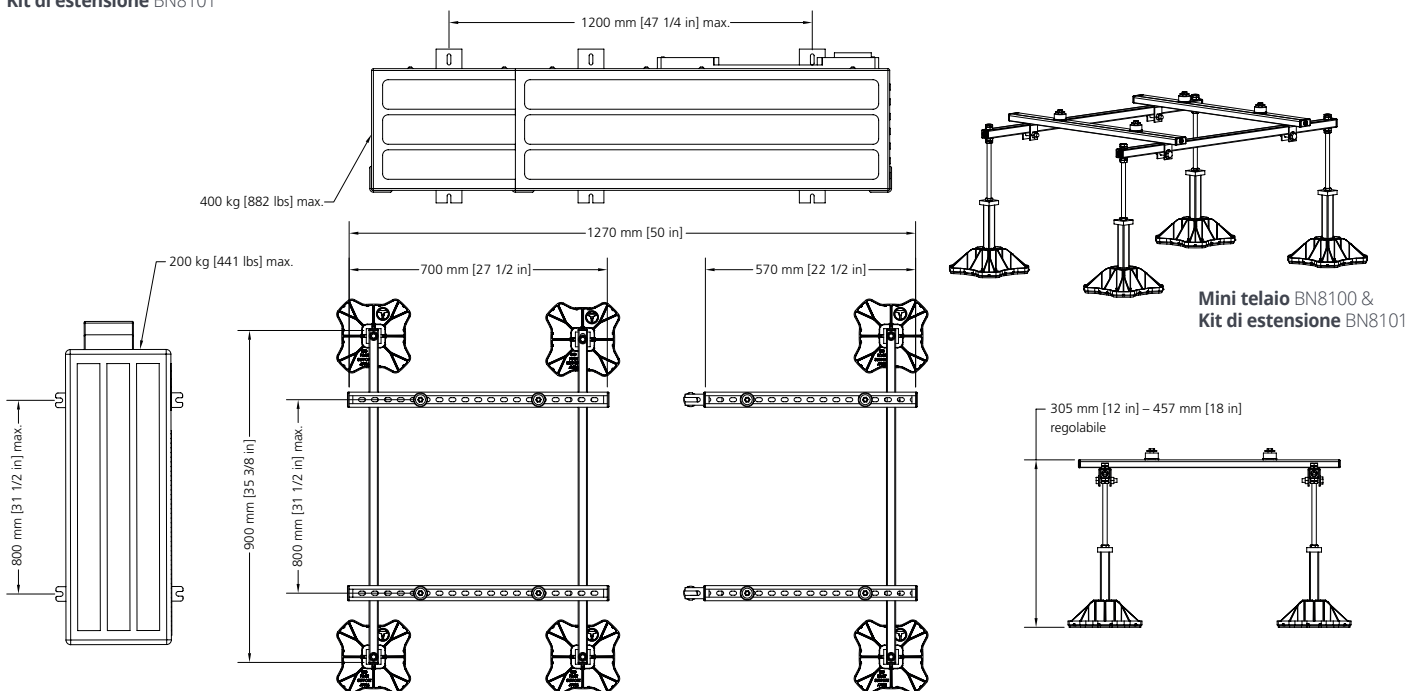

Mini telaio BN8100 & Kit di estensione BN8101

Descrizione	Cod. Art	Lunghezza della scatola		Larghezza della scatola		Altezza della scatola		Peso della scatola		Carico max.	
		(mm)	(in)	(mm)	(in)	(mm)	(in)	(Kg)	(lbs)	(Kg)	(lbs)
Mini telaio	BN8100	970	38 1/5	220	8 2/3	110	4 1/3	13	29	200	441
Kit di estensione mini	BN8101	970	38 1/5	220	8 2/3	110	4 1/3	8	18	200	441

Informazioni corrette al momento della stampa.